

さんすう

いくつといくつ

5のかず



なまえ

## ステップ 1 5のかず

① 5のかずをかぞえる。

3 - 1

## ステップ 2 あわせる

① えで かずをあわせる。

3 - 2

② どっとで かずをあわせる。

3 - 3

③ たいるで かずをあわせる。

3 - 4

④ さくらんぼずで かずをあわせる。

3 - 5・6

⑤ すうじて かずをあわせる。

3 - 7

## ステップ 3 わける

① えで かずをわける。

3 - 8

② どっとで かずをわける。

3 - 9

③ たいるで かずをわける。

3 - 10

④ さくらんぼずで かずをわける。









3 - 11・12

⑤ すうじて かずをわける。

3 - 13

5



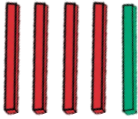
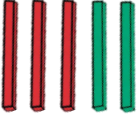
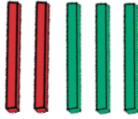
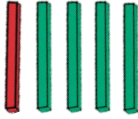

	と		<input type="text"/>	と	<input type="text"/>
	と		<input type="text"/>	と	<input type="text"/>
	と		<input type="text"/>	と	<input type="text"/>
	と		<input type="text"/>	と	<input type="text"/>

5は いくつといくつ

			
<input type="text" value="5"/>	<input type="text" value="5"/>	<input type="text" value="5"/>	<input type="text" value="5"/>
<input type="text" value="4"/> と <input type="text"/>	<input type="text" value="3"/> と <input type="text"/>	<input type="text" value="2"/> と <input type="text"/>	<input type="text" value="1"/> と <input type="text"/>

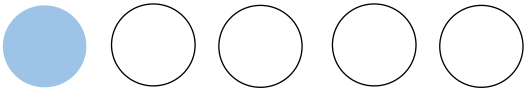
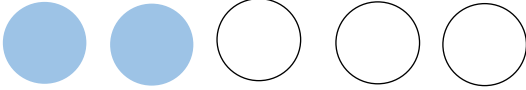
5は いくつといくつ

5は		1 と
		2 と
		3 と
		4 と



「〇と〇で 5」といいながら あわせたかずをかきましょう。

2                      3  
🍎 🍎   と   🍎 🍎 🍎    で  

3                      2  
🍎 🍎 🍎   と   🍎 🍎    で  

1                      4  
🍎   と   🍎 🍎 🍎 🍎    で  

4                      1  
🍎 🍎 🍎 🍎   と   🍎    で  

2                      3  
🍎 🍎   と   🍎 🍎 🍎    で  

1                      4  
🍎   と   🍎 🍎 🍎 🍎    で  

3                      2  
🍎 🍎 🍎   と   🍎 🍎    で

「○と○で 5」といいながら あわせたかずをかきましょう。

● ● ● ● と ● で

● ● と ● ● ● で

● と ● ● ● ● で

● ● ● と ● ● で

● ● ● ● と ● で

● ● と ● ● ● で

● と ● ● ● ● で

「〇と〇で5」といっながらかずをかきましょう。

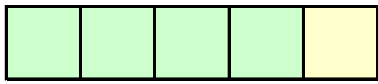

と  で

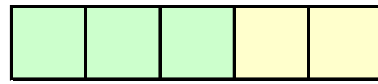

と  で



と  で

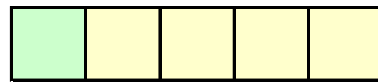

と  で

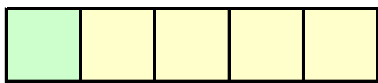

と  で

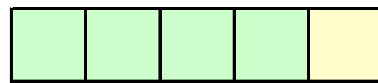

と  で

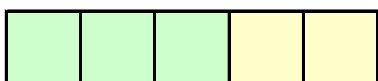

と  で

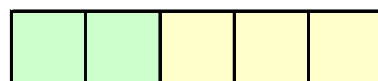

と  で

「〇と〇でいくつ」といいながらかずをかきましょう。

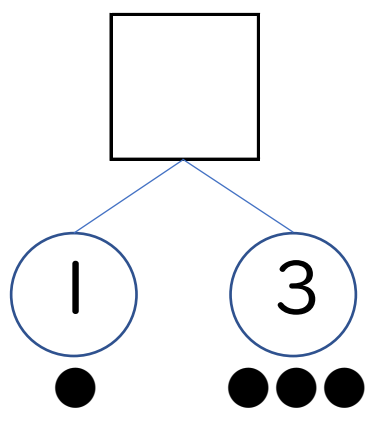
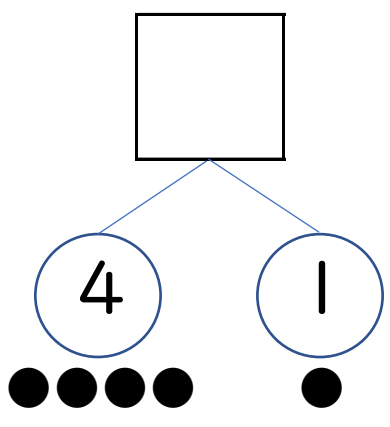
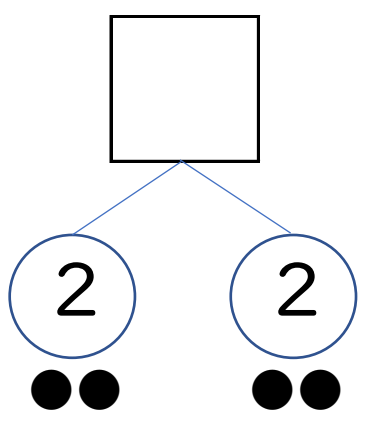
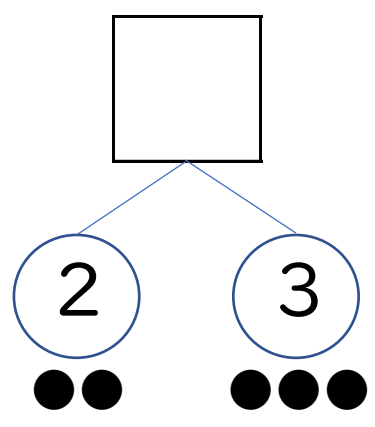
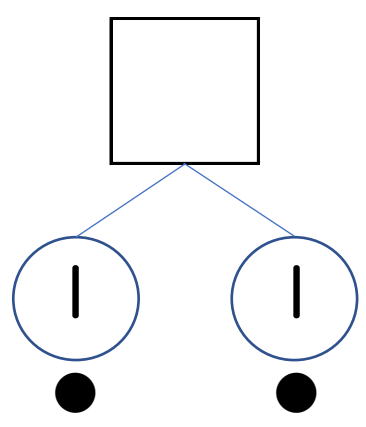
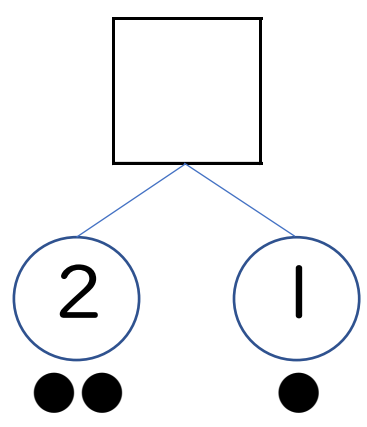
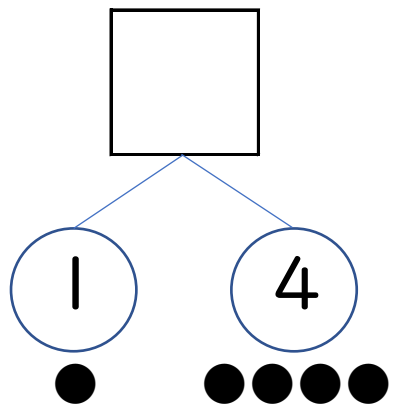
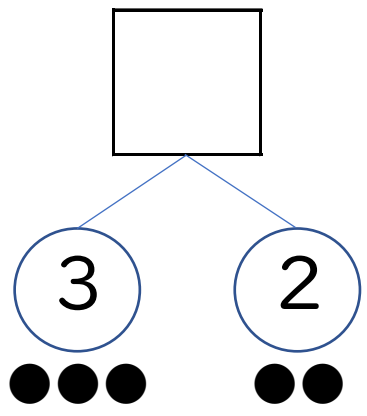

「〇と〇でいくつ」といいながらかずをかきましょう。

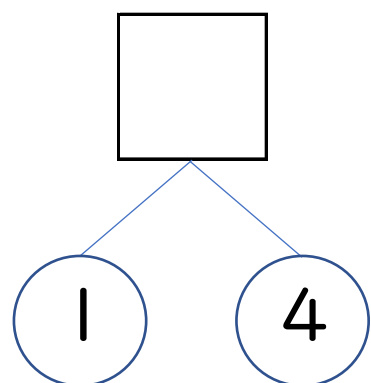
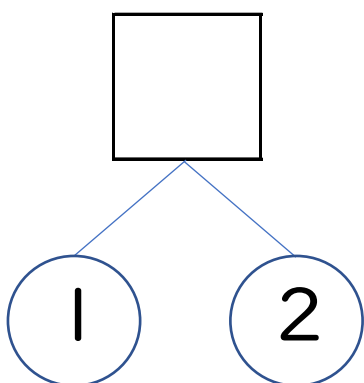
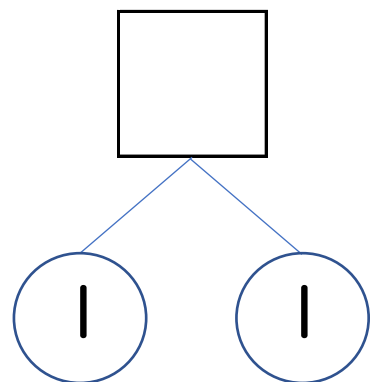
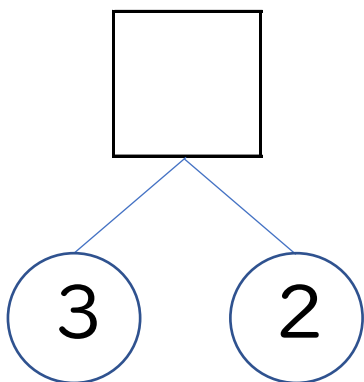
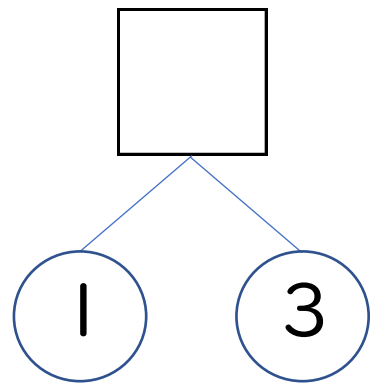
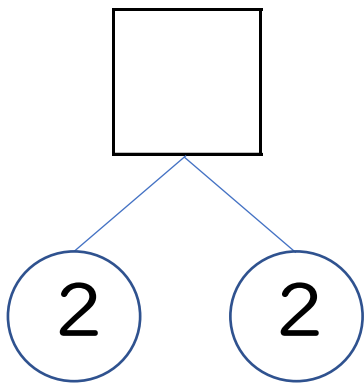
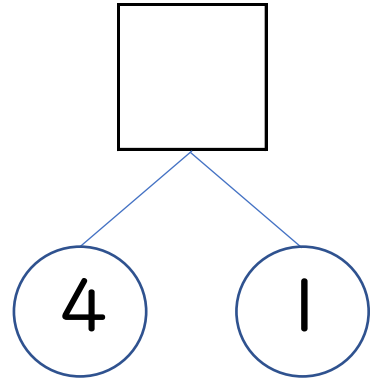
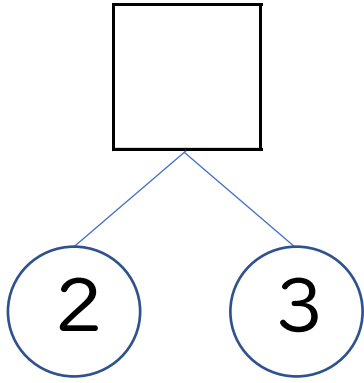



「○と○でいくつ」といいながらかずをかきましょう。

2 と 3 で

3 と 2 で

4 と 1 で

1 と 4 で

3 と 2 で

2 と 3 で

1 と 4 で

4 と 1 で

2 と 3 で

3 と 2 で

4 と 1 で

1 と 4 で

「5は いくつといくつ」と いいながら  
あわせて 5になる えかあどを はりましょう。

5 は <sup>2</sup>  
 と

5 は <sup>4</sup>  
 と

5 は <sup>3</sup>  
 と





















5 は <sup>1</sup>  
 と

5 は <sup>2</sup>  
 と

5 は <sup>1</sup>  
 と

5 は <sup>3</sup>  
 と

き り と り



あわせたかずが 5 になるように ○ を かきましょう。

5 は <sup>2</sup> ● ● と

5 は <sup>1</sup> ● と

5 は <sup>4</sup> ● ● ● ● と

5 は <sup>3</sup> ● ● ● と

5 は <sup>1</sup> ● と

5 は <sup>4</sup> ● ● ● ● と

5 は <sup>2</sup> ● ● と

「5は いくつといくつ」と いいながら かずをかきましょう。

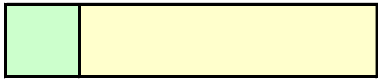

5は 1と



5は 3と

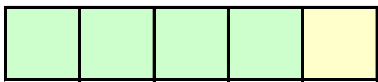

5は 4と

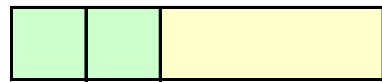

5は 2と

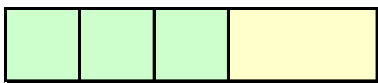

5は 3と

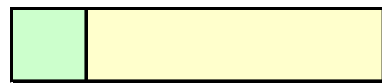

5は 1と

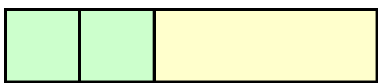

5は 2と

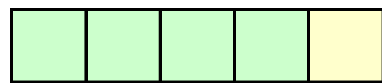

5は 4と

「〇は いくつといくつ」と いいながら かずを かきましょう。

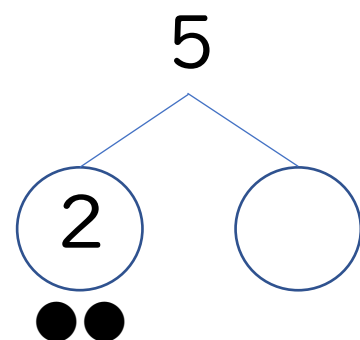
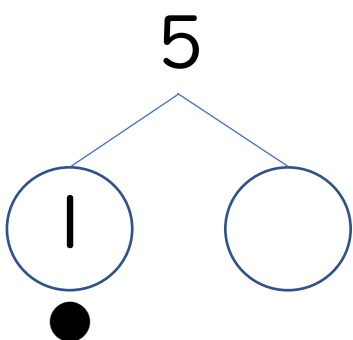
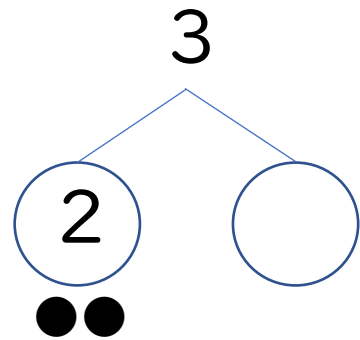
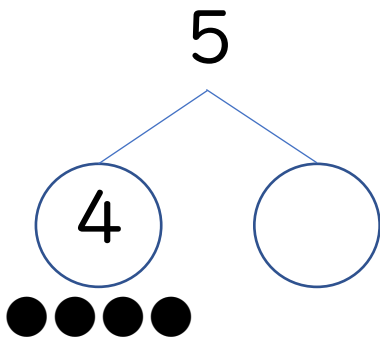
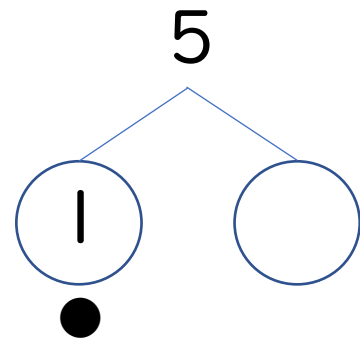
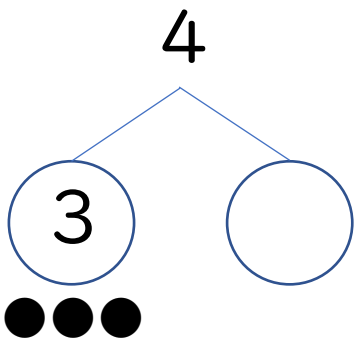
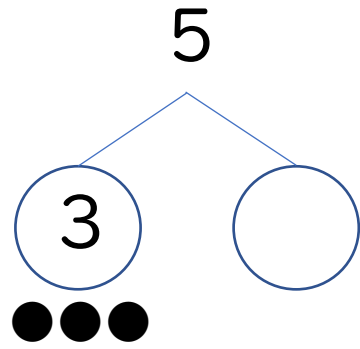
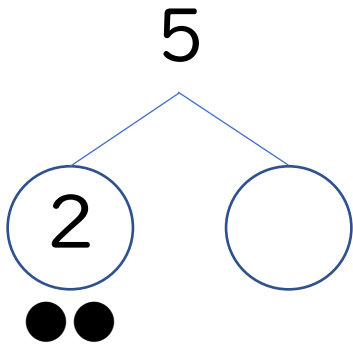

「〇は いくつといくつ」と いいながら かずを かきましょう。

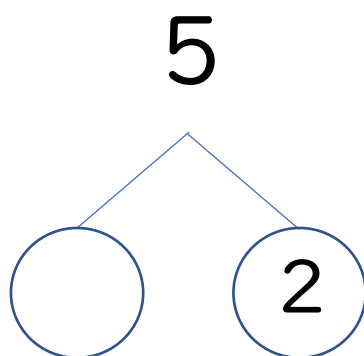
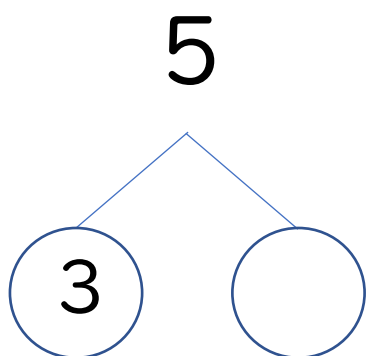
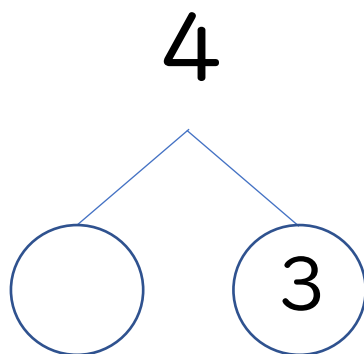
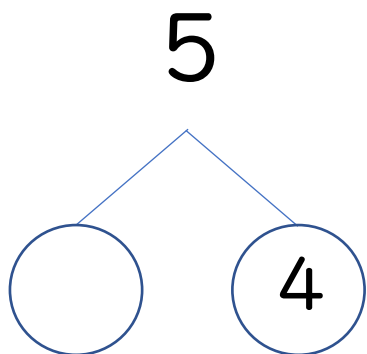
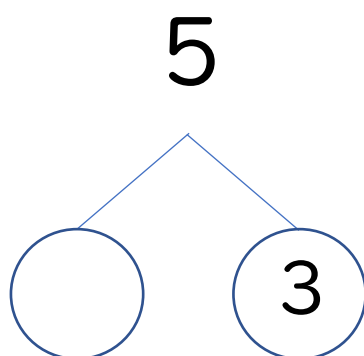
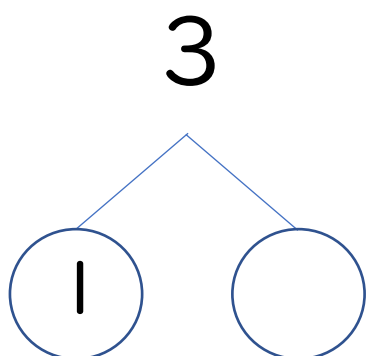
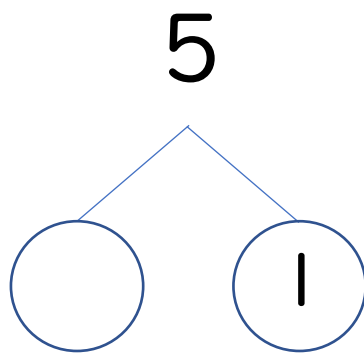
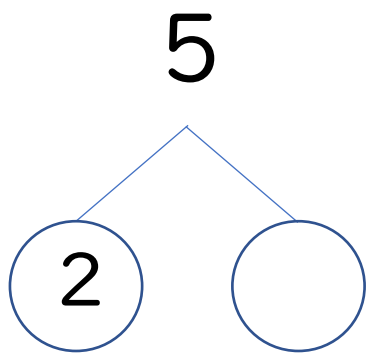

「5は いくつといくつ」と いいながら かずを かきましょう。

5 は 1 と

5 は 3 と

5 は 2 と

5 は 1 と

5 は 3 と

5 は 4 と

5 は 2 と

5 は 3 と

5 は 1 と

5 は 4 と

5 は 4 と

5 は 2 と